

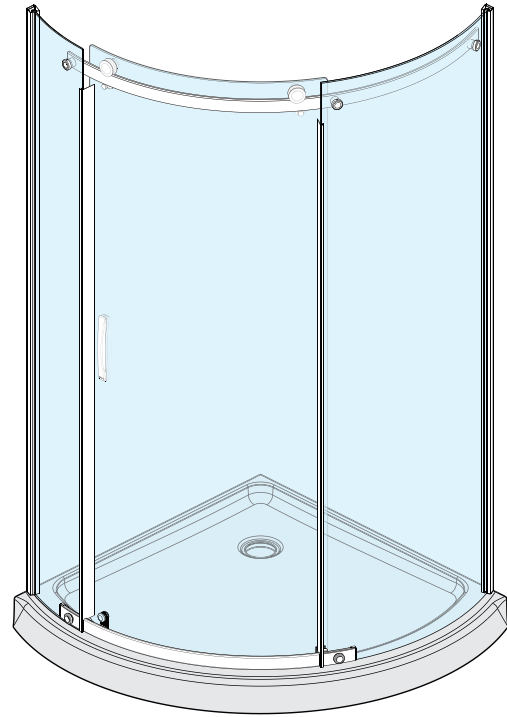

see what Delta can do™

100136

MODEL/MODELO/MODÈLE
B911917-3838-▲



Base sold separately.
La base se vende por separado
Base vendu séparément.

For easy installation of your shower unit you will need to:

- READ ALL the instructions completely before beginning.
- READ ALL warnings, care, and maintenance information.
- Purchase the correct water supply components.

Para instalación fácil de su unidad de la ducha usted necesitará:

- LEER TODAS las instrucciones completamente antes de empezar.
- LEER TODOS los avisos, cuidados, e información de mantenimiento.
- Comprar las conexiones correctas para el suministro de agua.

Pour une installation facile de votre douche, vous devez:

- LIRE TOUTES les instructions avant de débiter.
- LIRE TOUS les avertissements ainsi que toutes les instructions de nettoyage et d'entretien.
- Acheter les composants d'approvisionnement en eau corrects.

TOOLS AND MATERIALS/ HERRAMIENTAS Y MATERIALES/ OUTILS ET MATÉRIAUX

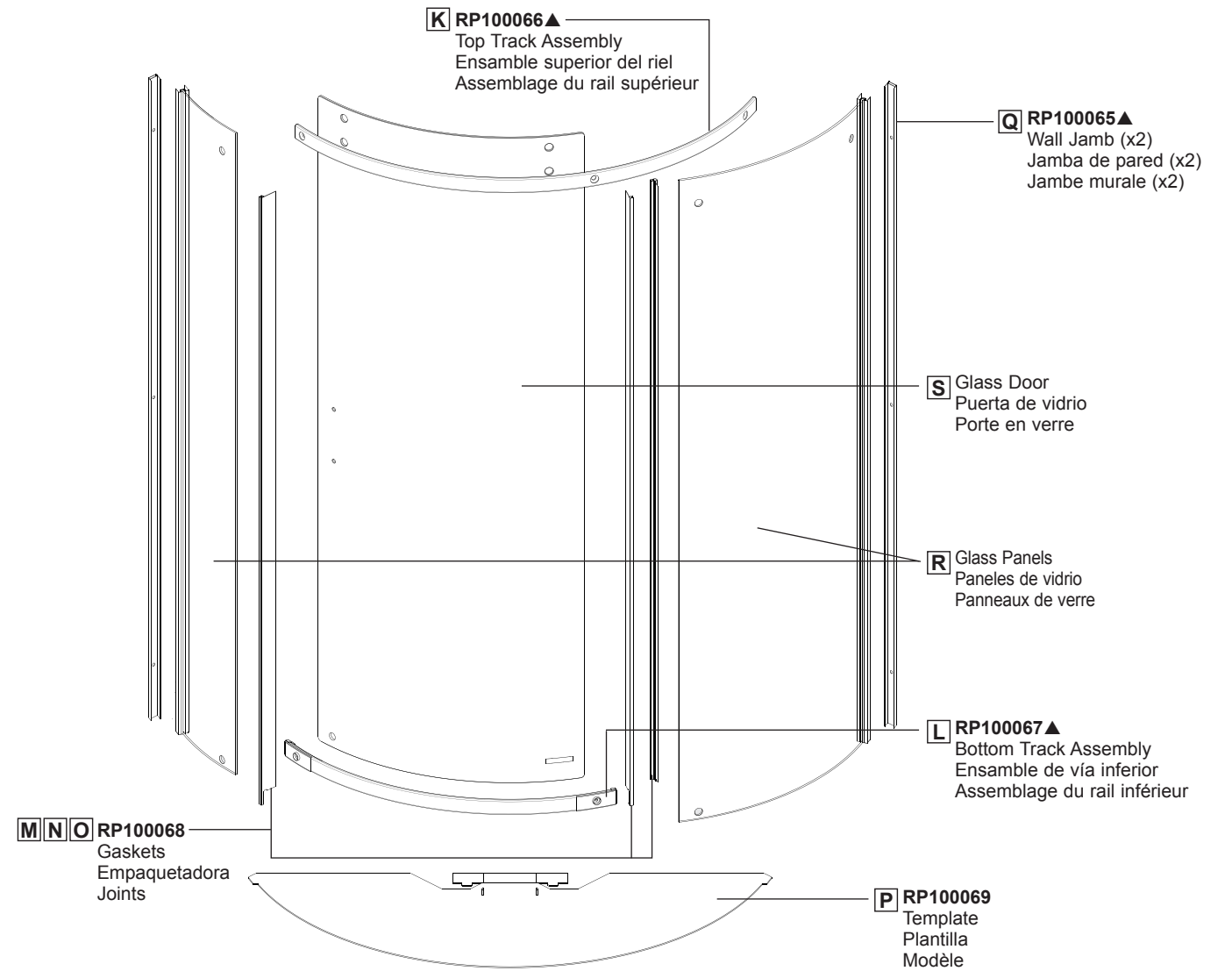
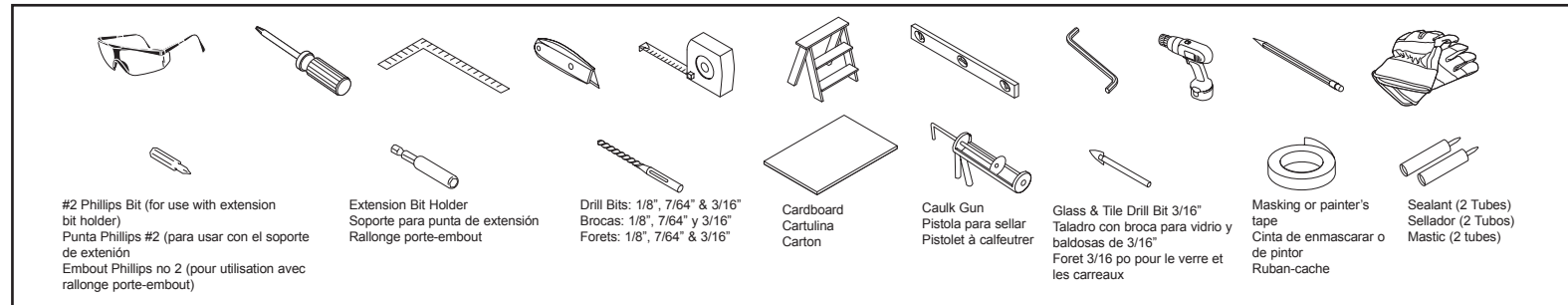

RP100064▲
Hardware Kit
Kit de hardware
Kit de matériel

▲ Specify Finish
Especifique el Acabado
Précisez le Fini

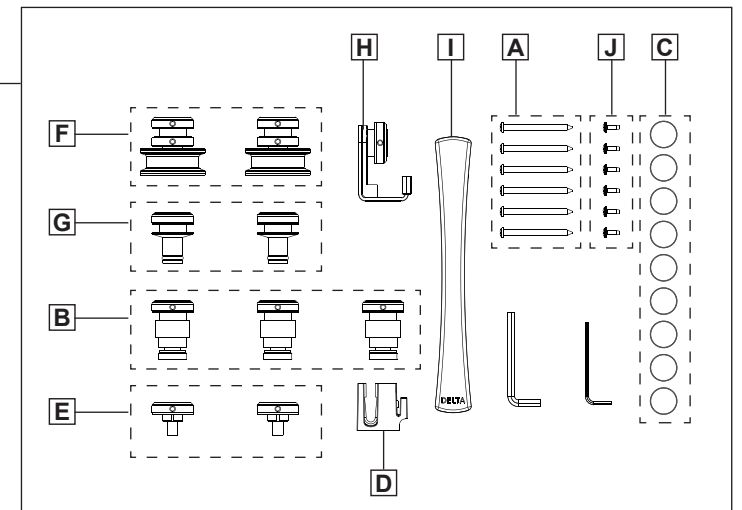

1-800-355-2721
www.deltafaucet.com/service-parts

For product and installation questions, do not return to the store. For additional help contact customer service.
Para consultas sobre el producto y la instalación, no regrese a la tienda. Para obtener ayuda adicional, comuníquese con el servicio al cliente.
Si vous avez des questions relatives au produit et à l'installation, ne retournez PAS au magasin. Pour obtenir de l'aide, veuillez communiquer avec le service à la clientèle.

BEFORE YOU START / ANTES DE COMMENZAR / AVANT DE COMMENCER

GLASS WARNING

CAUTION: Risk of injury or product damage. During installation tempered glass should not come in direct contact with metal parts or it may shatter. Gaskets must always be used between glass and metal, Do not touch the edges of tempered glass with tools. Do not attempt to cut tempered glass or it will shatter.

CAUTION: Open toe shoes like sandals or flip flops should not be worn when installing tub or shower doors.

CAUTION: Door installation requires at least two people.

NOTICE: Tempered safety glass is stronger than normal glass but is not unbreakable; a scratch to the glass or contact with a hard surface (such as a screw head) can cause it to break. When it does break, it loudly explodes into thousands of smaller pieces (the smaller pieces reduce the risk of personal injury).

IMPORTANT: Shower units are designed to be installed in new and/or existing construction. For the best protection of the unit, it is recommended that the unit not be removed from the packageing until ready for installation.

ADVERTENCIA CUANDO INSTALA EL VIDRIO

PRECAUCIÓN: Existe riesgo de lesiones o daños al producto. Durante la instalación, el vidrio templado no debe tropezar directamente con piezas metálicas o puede romperse. Los empaques deben usarse siempre entre el vidrio y el metal. No toque los bordes del vidrio templado con herramientas. No intente cortar el vidrio templado o se romperá.

PRECAUCIÓN: Los zapatos abiertos como las sandalias o chancletas no se deben usar cuando se instalan las puertas de la bañera o de la regadera.

PRECAUCIÓN: La instalación de la puerta requiere por lo menos dos personas.

AVISO: El vidrio templado de seguridad es más resistente que el vidrio normal pero no es irrompible. Un rasguño al vidrio o contacto con una superficie dura (como un tornillo) puede causar que se rompa o se debilite. Podría, de inmediato o incluso en un futuro, romperse en muchos pequeños trozos sin causa aparente. Cuando estalla, lo hace con un sonido fuerte en miles de piezas más pequeñas (las piezas más pequeñas reducen el riesgo de lesiones personales).

IMPORTANTE: Las unidades de las regaderas están diseñadas para ser instaladas en construcciones nuevas y/o existentes. Para la mejor protección de la unidad, se recomienda que la unidad no se retire del paquete hasta que esté lista para la instalación.

MISE EN GARDE CONCERNANT LE VERRE

ATTENTION : Risque de blessures ou d'endommagement du produit. Pendant l'installation, le verre trempé ne doit pas entrer directement en contact avec des pièces métalliques, car il peut voler en éclats. Les joints doivent toujours être installés entre les panneaux de verre et les pièces en métal. Ne mettez pas d'outils en contact avec les bords des panneaux de verre trempé. Ne tentez pas de couper les panneaux de verre trempé, autrement ils voleront en éclats.

ATTENTION : Le port de chaussures à bout ouvert ou de tongs est déconseillé pendant l'installation de portes de baignoire ou de douche.

ATTENTION : La porte doit être installée par au moins deux personnes.

AVIS : Le verre trempé est plus résistant que le verre ordinaire, mais il n'est pas incassable. Une égratignure ou le contact avec une surface dure (comme une vis) risque de faire casser le verre ou de l'affaiblir. Le verre peut alors éclater en mille morceaux sur-le-champ ou ultérieurement sans cause apparente (les petits morceaux réduisent le risque de blessure).

IMPORTANT : Les douches sont conçues pour être installées tant dans les nouvelles constructions que dans les constructions existantes. Pour bien protéger votre douche, ne la retirez pas de son emballage avant d'être prêt à l'installer.

STUD LAYOUT FOR TILE/ DISPOSICIÓN DE PERNOS PARA AZULEJO/ MISE EN PAGE DE TUILES

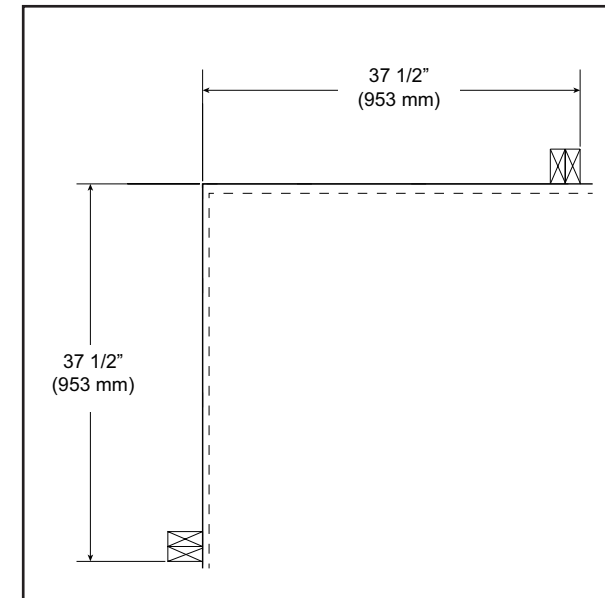

Studs must be in this location on each side for enclosure installation. Other stud locations are not critical. If installing this enclosure with the Delta direct-to-stud corner wall set, follow the stud layout in those instructions.

Los pernos deben estar en esta ubicación en cada lado para la instalación del recinto. Otras ubicaciones de postes no son críticas.

En caso de instalar este recinto con el conjunto de pared de esquina de directo-a-perno de Delta, siga la disposición de pernos en esas instrucciones.

Les goujons doivent être dans cette localisation de chaque côté pour l'installation de l'enceinte. Les autres localisations de gisements ne sont pas critiques.

Lors de l'installation de cette enceinte avec l'ensemble de cloisons de coin direct Delta-à-goujon, suivez la disposition des poteaux dans ces instructions.

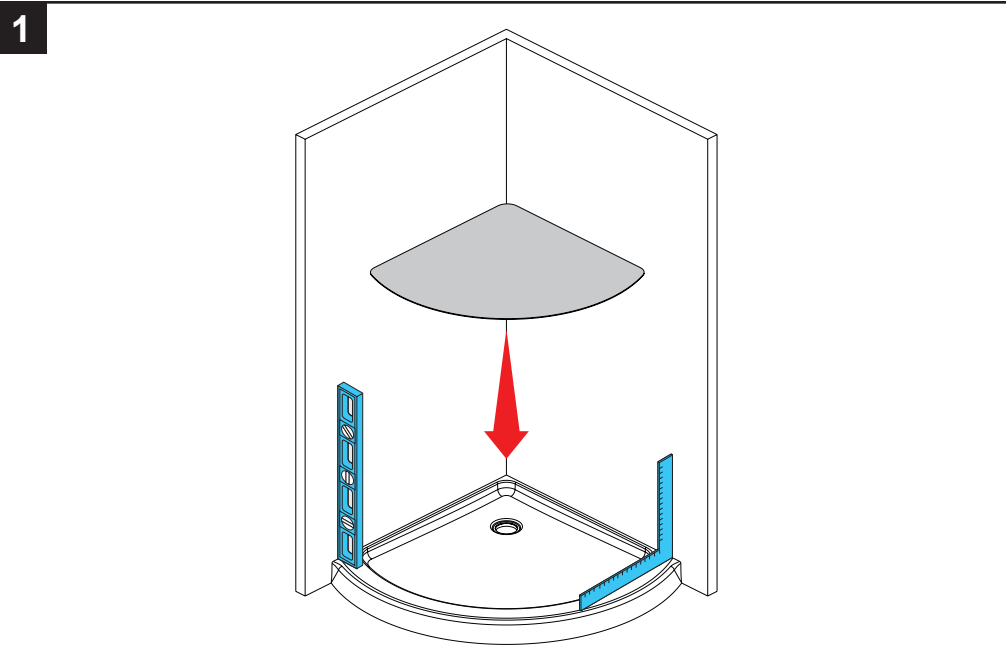

Verify that the shower base is level, the walls are plumb, and the corner is square.
TIP: Place cardboard in the shower base to protect the surface while installing the shower enclosure.
 Verifique que la base de la ducha es nivelada, las paredes son de plomo, y la esquina es cuadrada.
SUGERENCIA: Coloque el cartón en la base de la regadera para proteger la superficie durante la instalación.
 Assurez-vous que la base de la douche est au niveau, les murs sont plombés et le coin est carré.
CONSEIL: Protégez l'intérieur de la base de douche avec un morceau de carton.

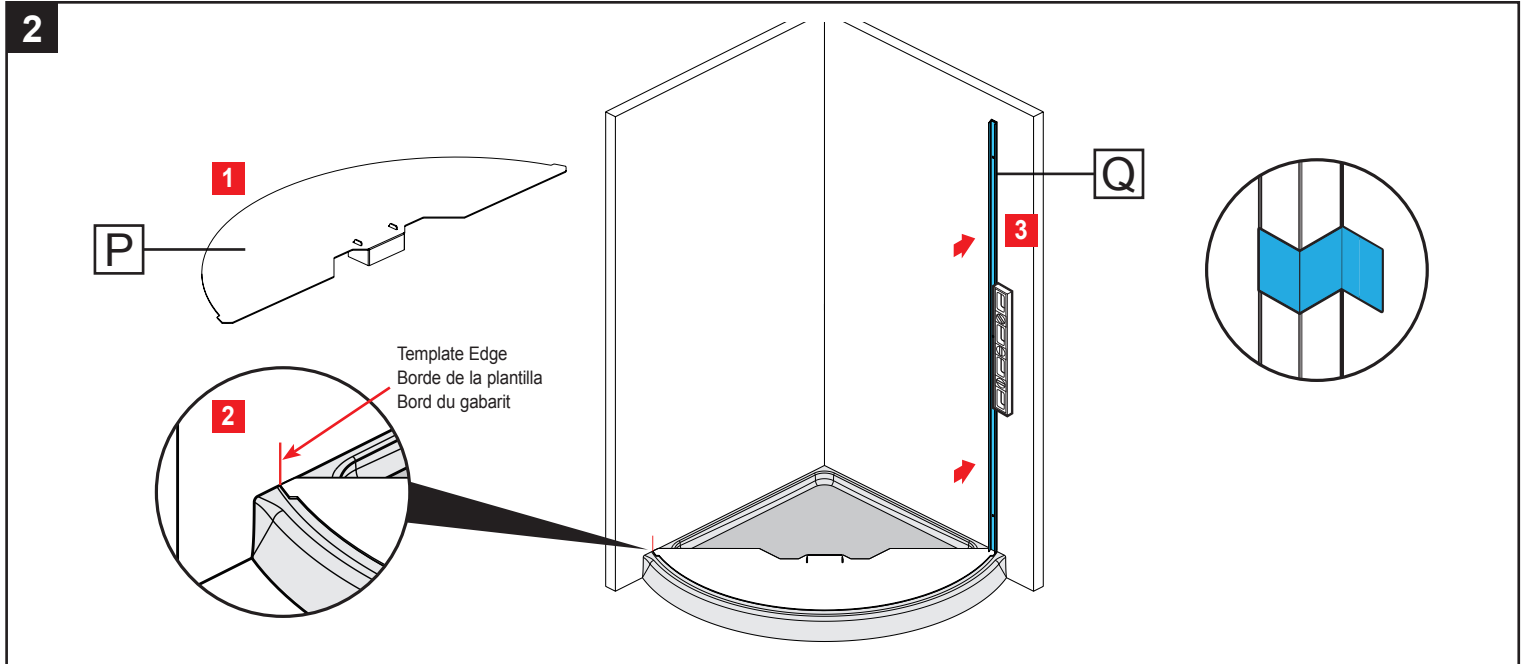

Fold and connect center template [P] stand as shown. Place the template on the base. Make sure it touches both walls and it's centered and even on both sides. Mark walls at the ends of each side of the template and remove the template. Transfer the wall jamb [Q] outside edge line from the marking to each wall. Using a long level, hold the wall jamb in the plumb position with tape.
 Doble y conecte el soporte de la plantilla central [P] como se muestra. Coloque la plantilla en la base. Asegúrese de que toque ambas paredes y que esté centrado y uniforme en ambos lados. Marque las paredes en los extremos de cada lado de la plantilla y retire la plantilla. Transfiera la línea del borde exterior del larguero mural [Q] desde la marca a cada pared. Usando un nivel largo, sostenga el larguero mural en la posición vertical con cinta.
 Comme indiqué sur l'image, veuillez plier et connecter le support du gabarit central [P]. Placez le gabarit sur la base. Assurez-vous qu'il touche les deux murs et est centré, même des deux côtés. Marquez le mur à l'extrémité de chaque côté du gabarit, puis retirez le gabarit. Transférez la ligne du bord extérieur du cadre latéral du mur [Q] de la marque à chaque mur. Utilisez une règle de niveau et du ruban adhésif pour maintenir le mur en position verticale.

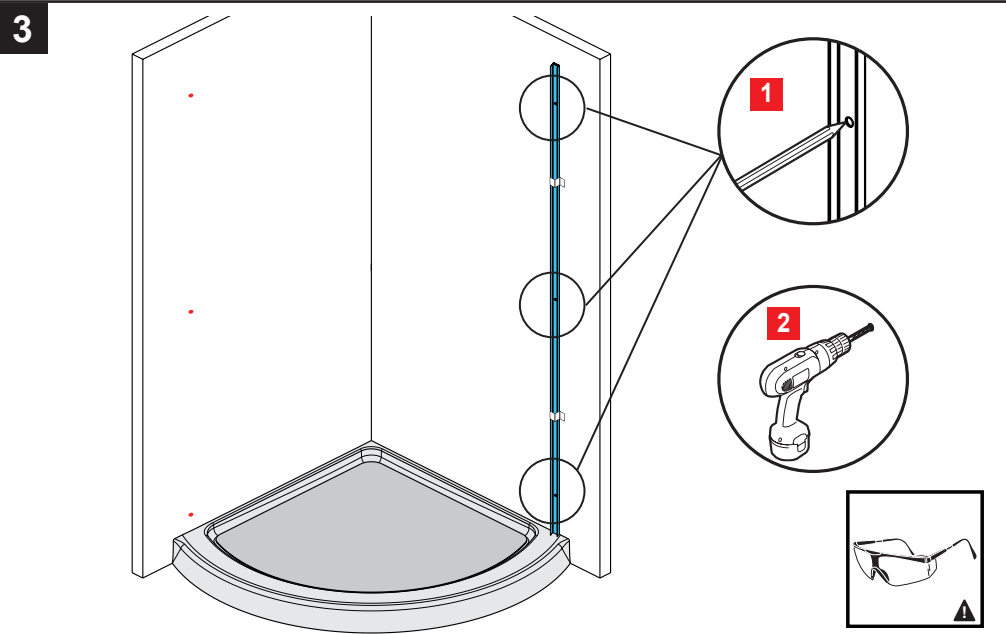

Mark (3) hole locations for each wall jamb and remove the wall jamba. Drill holes through wall material using a 3/16" drill bit (for tile walls, use a glass and tile bit). Then use a 7/64" drill bit to drill holes into studs.
 Marque ubicaciones de agujero (3) para cada jamba de pared y quítelas de pared. Perfore los agujeros a través del material de la pared con una broca para taladro de 3/16" (para paredes de losas, use una broca para vidrio y losa). A continuación, utilice una broca para taladro de 7/64" para perforar agujeros en el entramado.
 Marquez (3) les emplacements des trou pour chaque jonction murale et retirez les jambages du mur. Percez des trous dans le mur à l'aide d'un foret de 3/16 po (si le mur est en carreaux, utilisez un foret pour le verre et les carreaux). Utilisez ensuite un foret de 7/64 po pour percer les trous dans les montants.

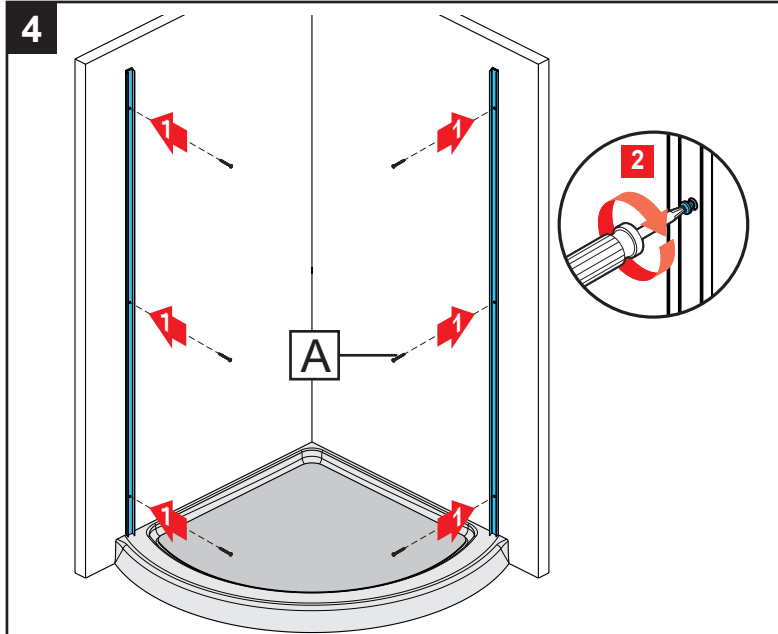

CAUTION: Screws must go into studs. Install wall jamba using (6) M4 x 50mm screws [A].
PRECAUCIÓN: Los tornillos deben ingresar en los espárragos. Instale la jamba de pared utilizando (6) tornillos de M4 x 50mm (A).
ATTENTION: Il faut insérer les vis dans les goujons. Installez le jambage mural avec (6) vis M4 x 50mm. [A]

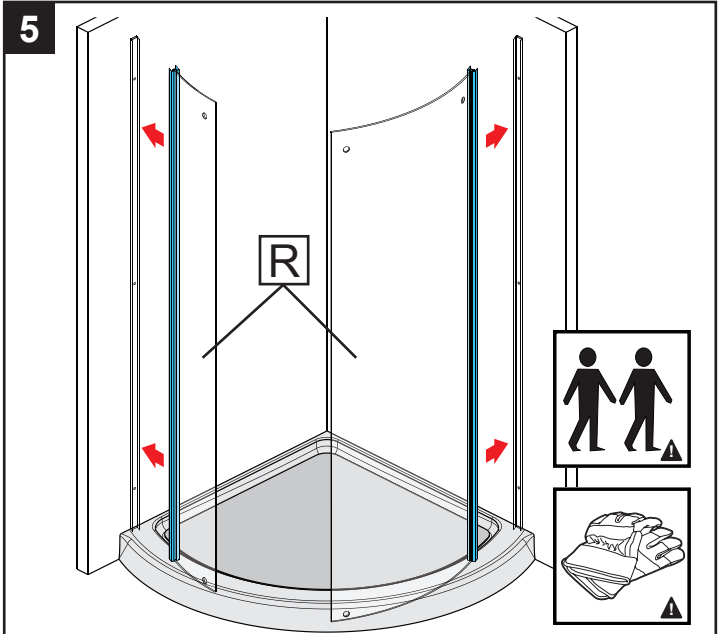

Insert the glass panels [R] over the wall jamba.
TIP: The joint between the glass panel and wall jamb will accommodate walls that are not perfectly plumb.
SUGERENCIA: La junta entre el panel de vidrio y la jamba de la pared acomodará las paredes que no estén a la perfección.
CONSEIL: Le joint entre le panneau de verre et le jambages mural peut accueillir les murs qui ne sont pas parfaitement verticaux.

CAUTION
 Wear safety glasses when drilling or cutting to avoid injury to the eyes.

PRECAUCIÓN
 Use anteojos de seguridad cuando perfore o corte para evitar lesiones en los ojos.

ATTENTION
 Pour éviter tout risque de blessures aux yeux, portez des lunettes de sécurité lorsque vous procédez à des travaux de perçage ou de découpage.

CAUTION
 To avoid risk of injury or product damage, make sure that you drill into studs.

PRECAUCIÓN
 Para evitar el riesgo de lesiones o daños al producto, asegúrese de perforar en los montantes.

ATTENTION
 Pour éviter tout risque de blessures ou d'endommagement du produit, assurez-vous de percer dans les montants.

CAUTION
 Use cut resistant gloves with appropriate grip to avoid risk of injury from sharp edges and corners.

PRECAUCIÓN
 Use guantes resistentes a los cortes con el agarre apropiado para evitar el riesgo de lesiones por los bordes y esquinas afiladas.

ATTENTION
 Pour éviter de vous blesser avec les bords et les coins coupants, portez des gants résistant aux coupures qui ont

CAUTION
 Door installation requires at least two people to avoid risk of injury or product damage.

PRECAUCIÓN
 La instalación de la puerta requiere por lo menos dos personas para evitar riesgo de lesiones o daños al producto.

ATTENTION
 Pour éviter tout risque de blessures ou d'endommagement du produit, installez la porte avec l'aide d'au moins une autre personne.

TRACK SET INSTALLATION/ INSTALACIÓN DEL JUEGO DE PISTAS/ INSTALLATION DU JEU DE RAIL

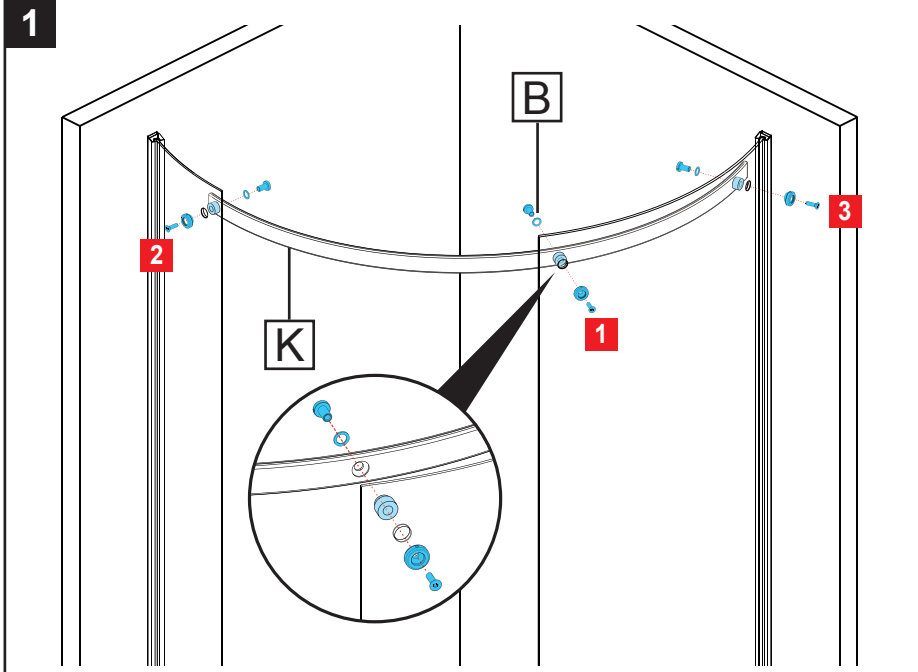

1 Install top track [K] with (3) track mounts [B]. Do not tighten completely until after any height adjustments have been made.
 Instale la pista superior [K] con (3) montajes de pista [B]. No apriete por completo hasta que se hayan realizado todos los ajustes de altura.
 Veuillez installer le rail supérieur [K] avec (3) supports de voie [B]. Ne pas serrer complètement avant d'avoir effectué des réglages de hauteur.

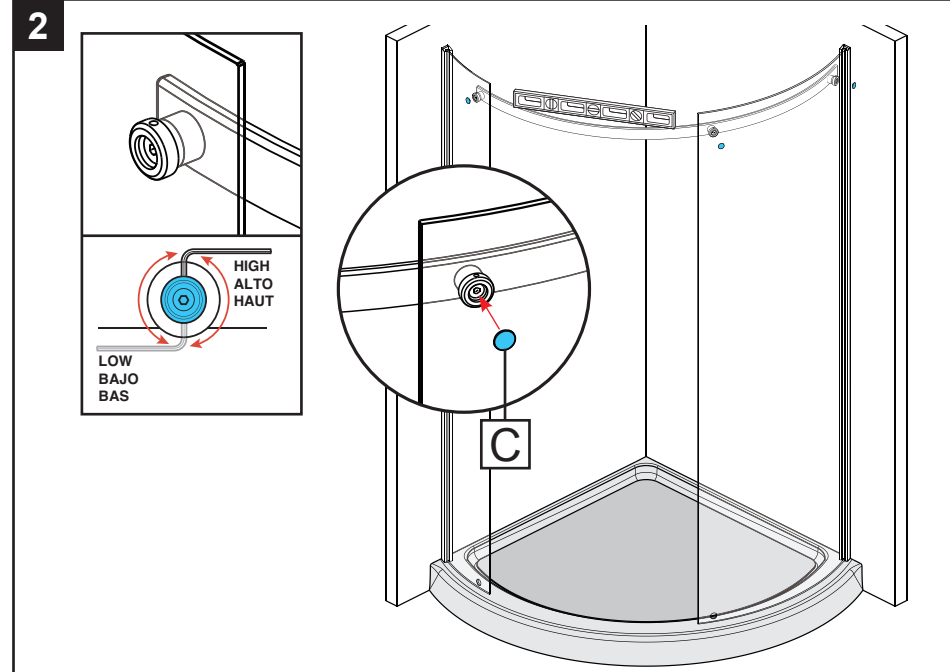

2 Adjust mounts up or down to level the track. When the track is level tighten all screws. Install 3 caps [C].
 Ajuste las monturas hacia arriba o hacia abajo para nivelar la pista. Cuando la pista esté nivelada, apriete todos los tornillos. Instale 3 tapas [C].
 Veuillez ajuster les montages vers le haut ou vers le bas pour niveler la piste. Lorsque la piste est au niveau, resserrez toutes les vis. Installez 3 capuchons [C].

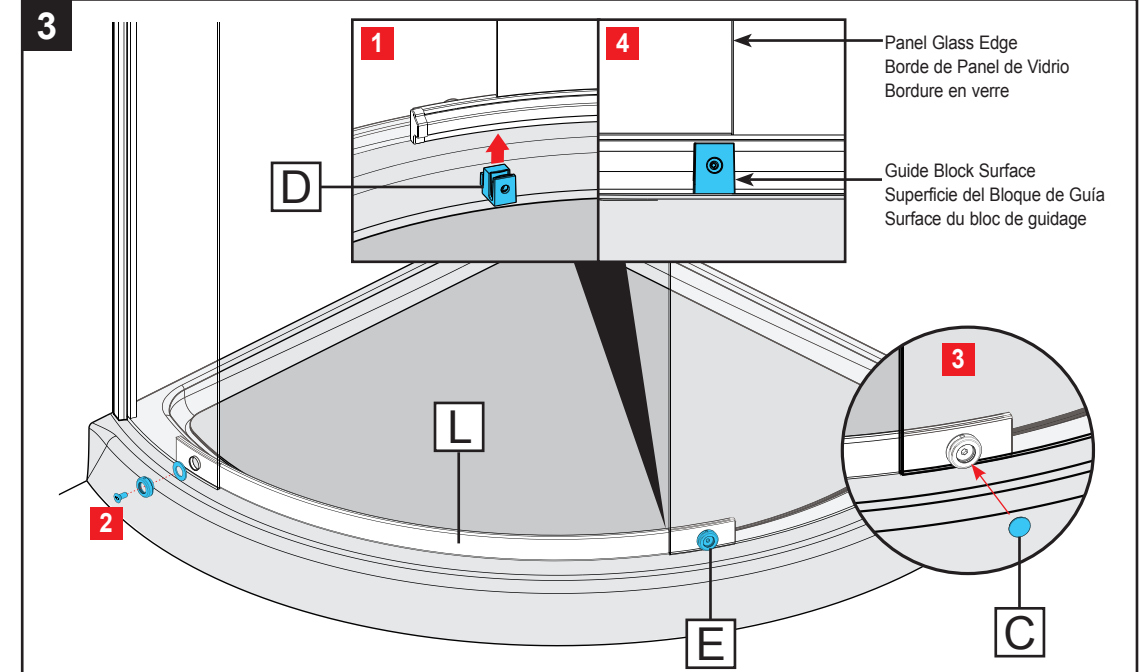

3 Assemble the guide block assembly [D] to the inside of the bottom track [L] as shown. Install the bottom track [L] with track fasteners [E]. Tighten screws and install caps [C]. Adjust guide block assembly [D] to be flat with big panel glass edge, and tighten the setscrew.
 Monte el conjunto del bloque de guía [D] en el interior de la pista inferior [L] como se muestra. Instale la pista inferior [L] con sujetadores de rieles [E]. Apriete los tornillos e instale las tapas [C]. Ajuste el conjunto del bloque de guía [D] para que quede plano con un borde de vidrio de panel grande y apriete el tornillo de fijación.
 Assemblez l'ensemble de bloc de guidage [D] à l'intérieur de la piste inférieure [L] comme indiqué. Installez le rail inférieur [L] avec les attaches de rail [E]. Serrez les vis et installez les capuchons [C]. Réglez l'assemblage du bloc de guidage [D] pour qu'il soit plat avec le bord en verre du grand panneau et serrez la vis de réglage.

ENCLOSURE INSTALLATION / INSTALACIÓN DEL CERRAMIENTO / INSTALLATION DE L'ENCEINTE

- CAUTION**
Use cut resistant gloves with appropriate grip to avoid risk of injury from sharp edges and corners.
- PRECAUCIÓN**
Use guantes resistentes a los cortes con el agarre apropiado para evitar el riesgo de lesiones por los bordes y esquinas afiladas.
- ATTENTION**
Pour éviter de vous blesser avec les bords et les coins coupants, portez des gants résistant aux coupures qui ont
- CAUTION**
Door installation requires at least two people to avoid risk of injury or product damage.
- PRECAUCIÓN**
La instalación de la puerta requiere por lo menos dos personas para evitar riesgo de lesiones o daños al producto.
- ATTENTION**
Pour éviter tout risque de blessures ou d'endommagement du produit, installez la porte avec l'aide d'au moins une autre personne.

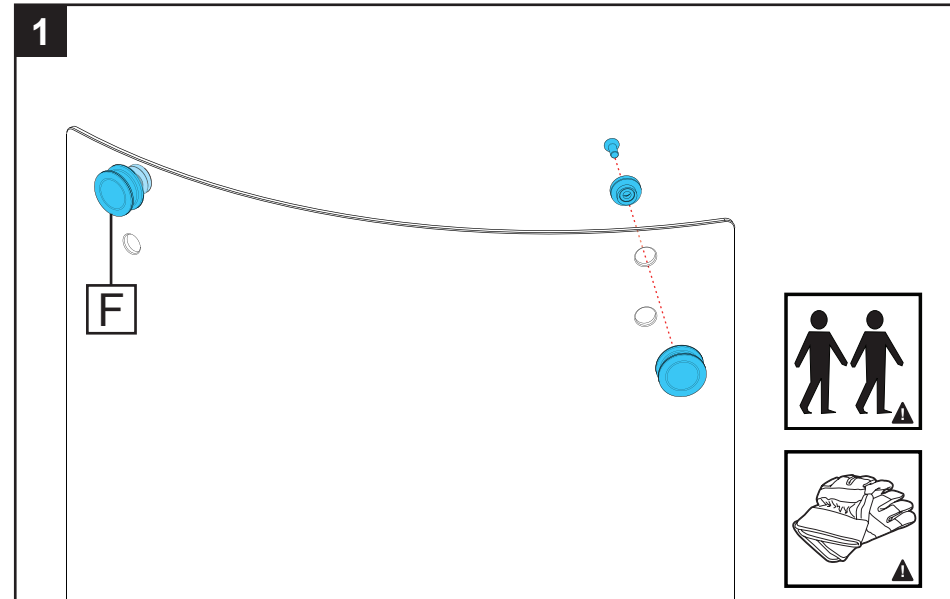

1 Install rollers [F]. Do not tighten completely until after any height adjustments have been made.
 Instale los rodillos [F]. No apriete por completo hasta que se hayan realizado todos los ajustes de altura.
 Veuillez installer les rouleaux [F]. Ne serrez pas complètement avant d'avoir effectué des réglages de hauteur.

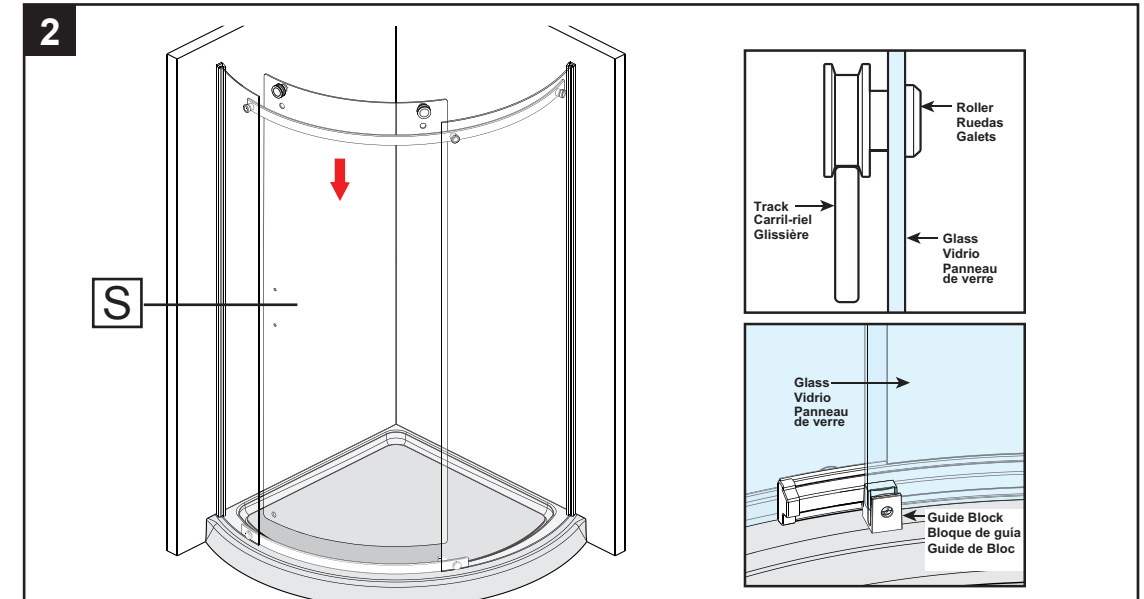

2 Hang the glass door [S] on the track. Make sure the glass goes into guide block slot and the rollers seat on the track.
 Cuelgue la puerta de vidrio [S] en la pista. Asegúrese de que el vidrio entre en la ranura del bloque de guía y el asiento de los rodillos en la pista.
 Veuillez accrocher la porte vitrée [S] sur la piste. Le verre doit entrer dans la fente du bloc de guidage et que les rouleaux se trouvent sur la piste.

3

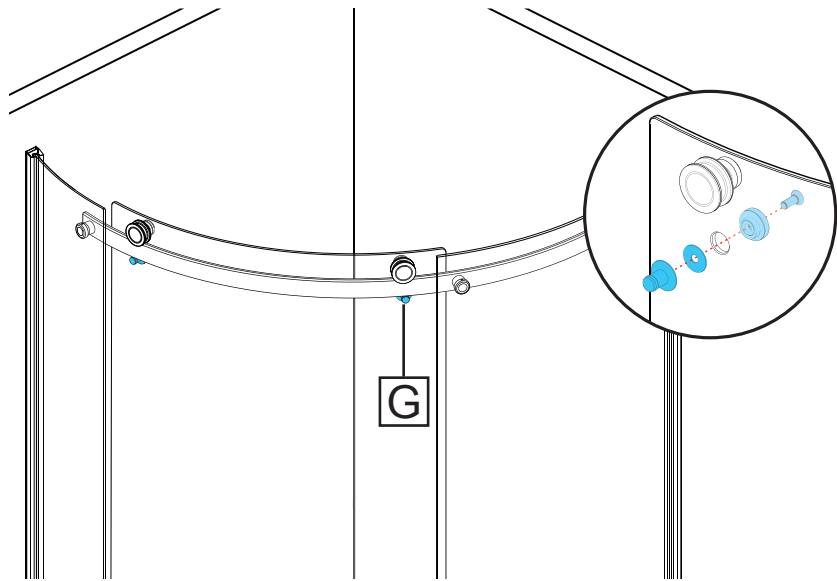

Install door retainers [G]. Do not tighten completely until after any height adjustments have been made.
 Instale los retenedores de la puerta [G]. No apriete por completo hasta que se hayan realizado todos los ajustes de altura.
 Veuillez installer les dispositifs de retenue de la porte [G]. Ne pas serrer complètement avant d'effectuer des réglages de hauteur.

4

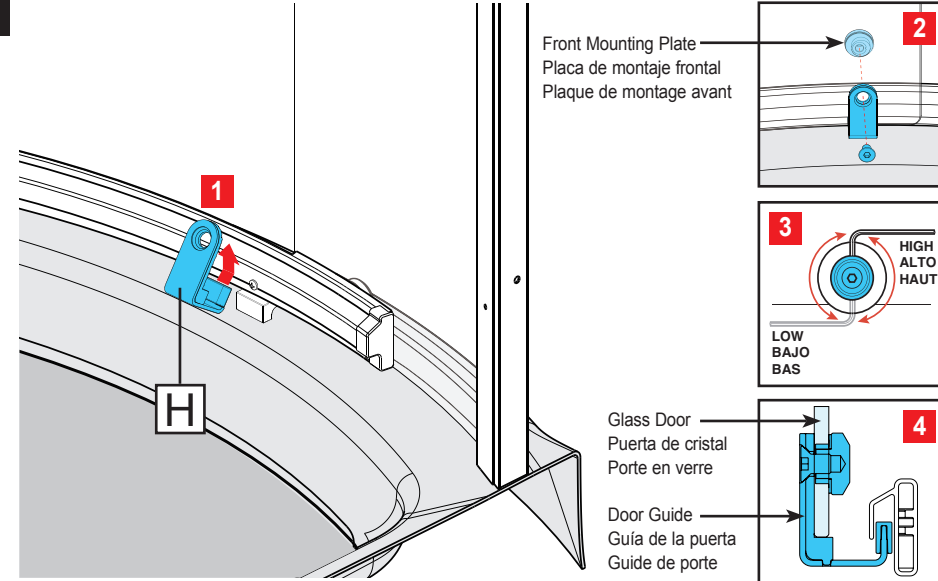

Slide the door guide [H] into the bottom track on the inside and align with the hole in the corner of the door. Make sure the door guide is tight against the bottom of the glass door by rotating the front mounting plate. Tighten the screw.
 Deslice la guía de puerta [H] en la pista inferior en el interior y alinee con el agujero en la esquina de la puerta. Asegúrese de que la guía de la puerta esté apretada contra la parte inferior de la puerta de vidrio girando la placa de montaje delantera. Ajuste el tornillo.
 Faites glisser le guide de porte [H] dans la piste inférieure à l'intérieur sur la face intérieure et alignez avec le trou dans le coin de la porte. Assurez-vous que le guide de la porte est bien serré contre le fond de la porte vitrée en faisant tourner la plaque de montage avant. Serrer la vis.

5

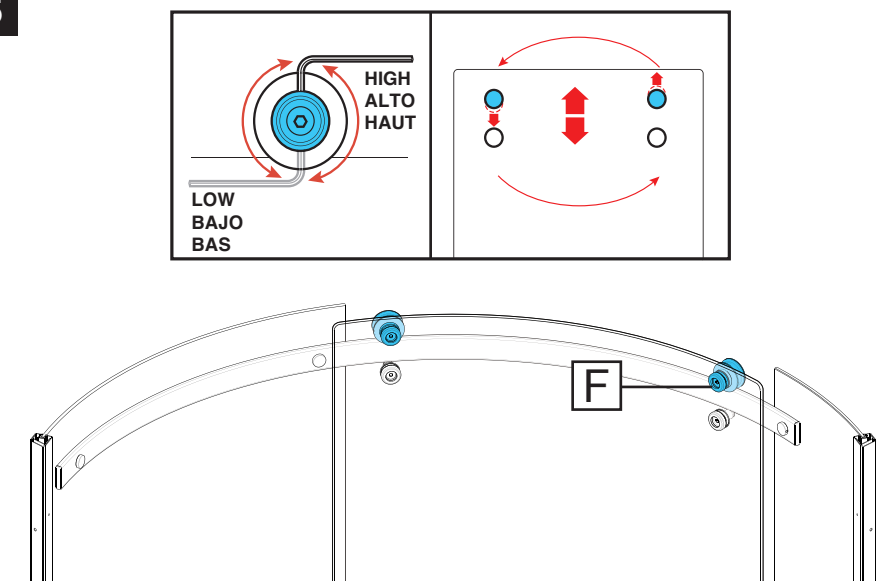

Adjust rollers [F] up and down to level the door and ensure smooth operation.
 Ajuste los rodillos [F] hacia arriba y hacia abajo para nivelar la puerta y asegurar un funcionamiento suave.
 Veuillez régler les rouleaux [F] vers le haut et vers le bas pour niveler la porte et assurer un fonctionnement en douceur.

6

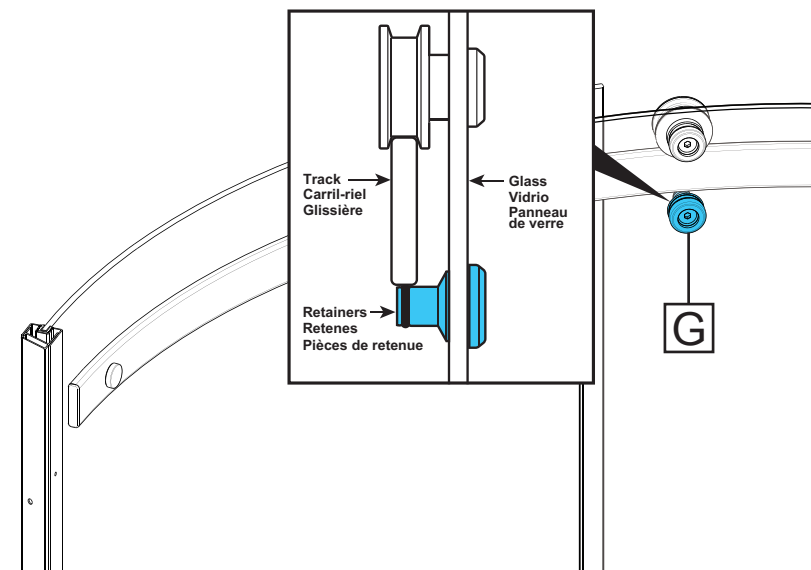

Adjust retainers [G] up and down so that the O-Ring touches the track.
 Ajuste los retenedores [G] hacia arriba y hacia abajo para que la junta tórica toque la pista.
 Veuillez régler les fixations [G] de haut en bas pour que le joint torique touche la piste.

7

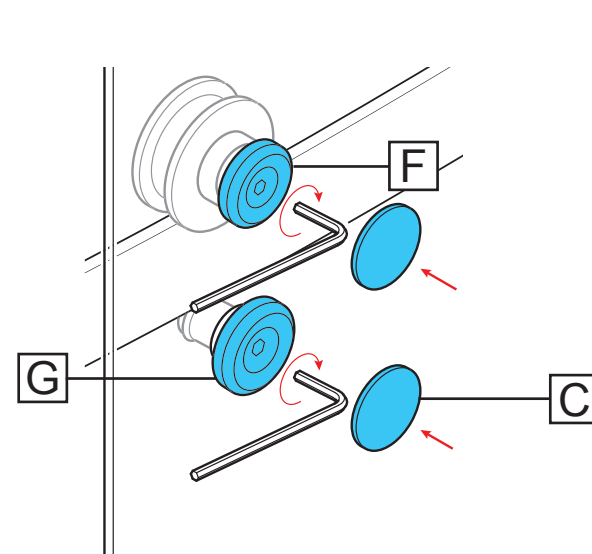

After all adjustments have been made, tighten the rollers [F] and retainers [G]. Install caps [C].
 Después de realizar todos los ajustes, apriete los rodillos [F] y los retenedores [G]. Instale las tapas [C].
 Une fois tous les réglages effectués, serrez les rouleaux [F] et les fixations [G]. Installez les capuchons [C].

8

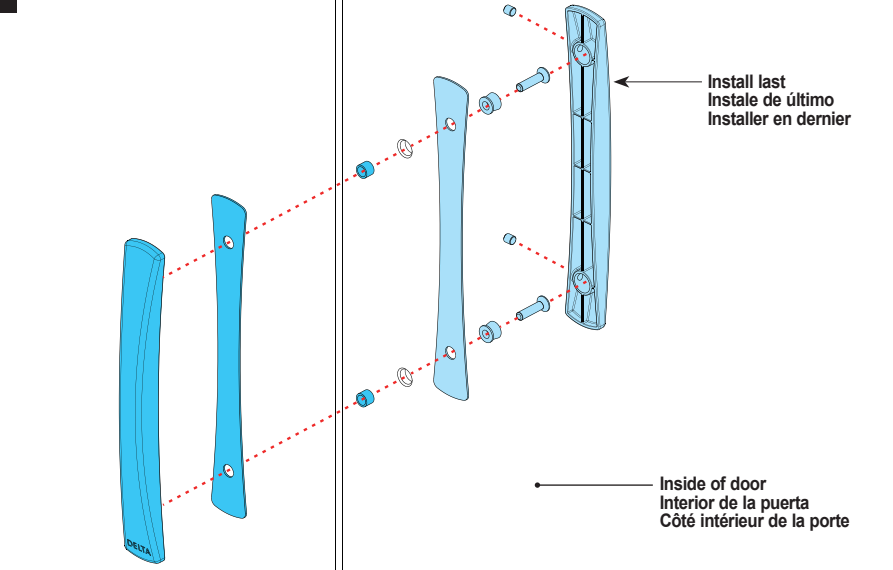

Install the handle [I]. The set screws should be on the inside.
 Instale el asa [I]. Los tornillos de fijación deben estar en el interior.
 Veuillez installer la poignée [I]. Les vis de réglage doivent être à l'intérieur.

NOTIC

The panel gasket should contact top surface of bottom track.

AVISO

La junta del panel debe contactar la superficie superior de la pista inferior.

AVIS

Le joint du panneau doit contacter la surface supérieure du rail inférieur.

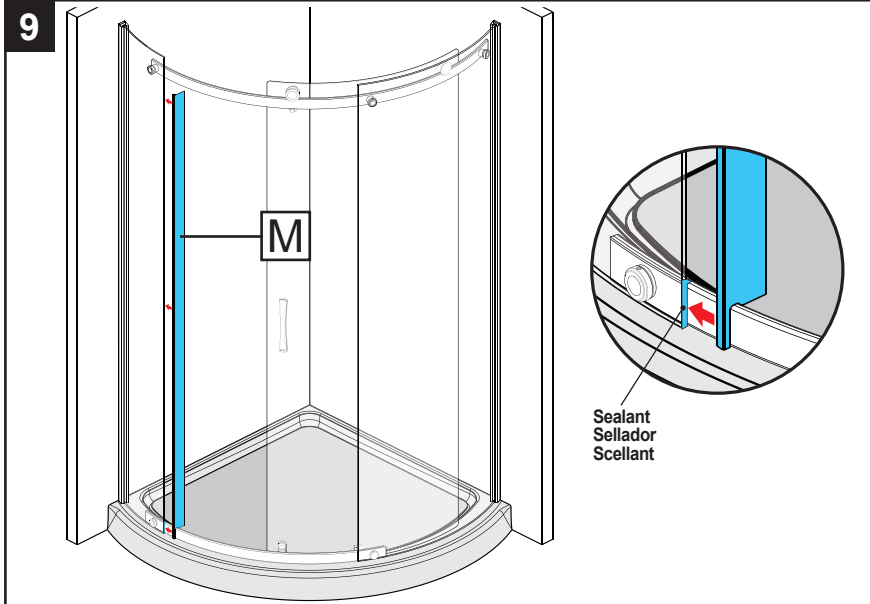

Dry fit the left glass panel gasket [M].
Apply sealant to the glass edge and install gasket. Clean off excess sealant.

Ajuste seco la junta izquierda del panel de vidrio [M].
Aplique sellador al borde del vidrio e instale la junta. Limpie el exceso de sellador.

Séchez le joint de panneau de verre gauche [M].
Appliquez du scellant sur le bord en verre et installez le joint. Nettoyer l'excédent de mastic.

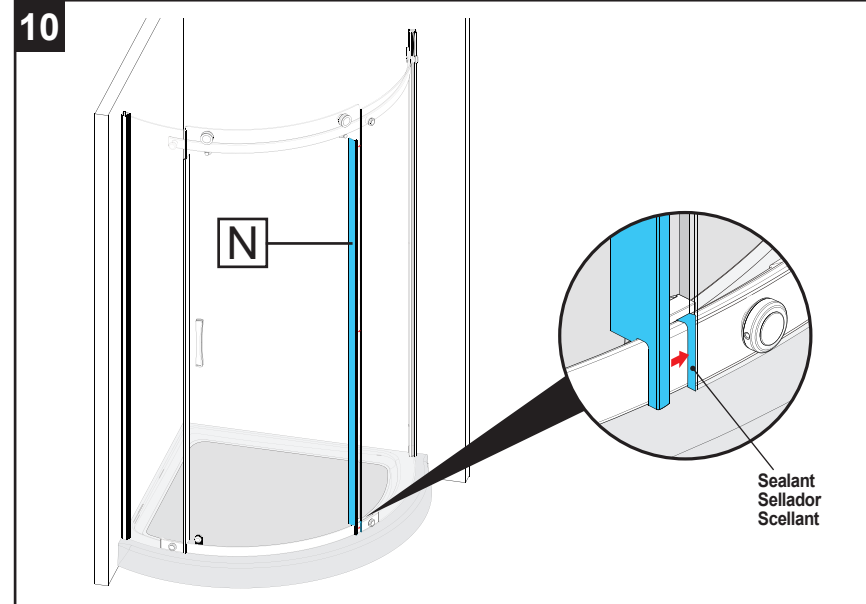

Dry fit the right glass panel gasket [N].
Apply sealant to the glass edge and install gasket. Clean off excess sealant.

Corte en seco la junta derecha del panel de vidrio [N].
Aplique sellador al borde del vidrio e instale la junta. Limpie el exceso de sellador.

Séchez à sec le joint de panneau de verre droit [N].
Appliquez du scellant sur le bord en verre et installez le joint. Nettoyer l'excédent de mastic.

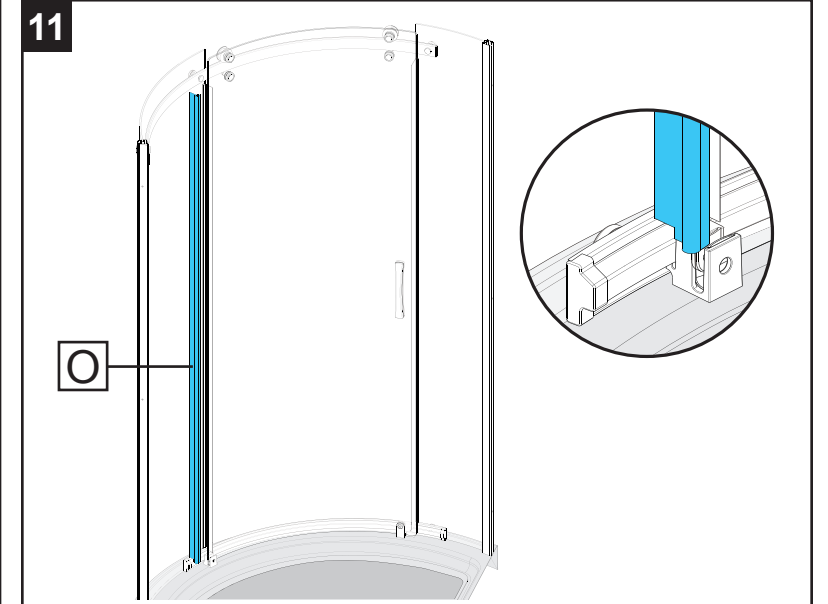

Install door gasket [O].

Instale la junta de la puerta [O].

Installez le joint de porte [O].

CAUTION

Wear safety glasses when drilling or cutting to avoid injury to the eyes.

PRECAUCIÓN

Use anteojos de seguridad cuando perforo o corte para evitar lesiones en los ojos.

ATTENTION

Pour éviter tout risque de blessures aux yeux, portez des lunettes de sécurité lorsque vous procédez à des travaux de perçage ou de découpage.

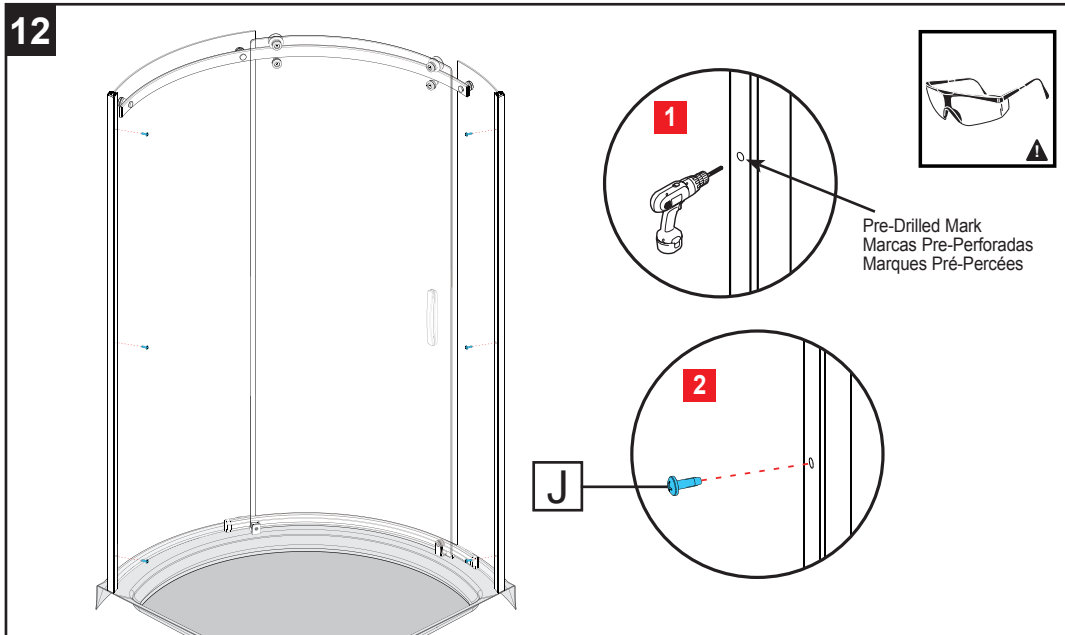

From inside the shower, using 1/8" drill bit to drill three pilot holes into each glass panel frame and wall jamb at position with pre-drilled marks. Secure the panels to the wall jambs using (6) M3.9 screws [J].

Desde el interior de la ducha, use una broca de 1/8" para taladrar tres agujeros de piloto en cada marco del panel de vidrio y en la jamba de la pared en la posición con marcas pre-perforadas. Asegure los paneles a las jambas de la pared usando (6) tornillos M3.9 [J].

De l'intérieur de la douche, utilisez un foret de 1/8" à percer trois trous pilotes dans chaque cadre du panneau de verre et le jambage à la position avec des marques pré-percées. Fixez les panneaux aux montants muraux à l'aide de (6) vis M3.9 [J].

NOTICE

For optimal water retention, gasket installation and/or proper caulking of this enclosure is necessary. Follow all steps as per sealant manufacturer's instructions.

AVISO

Para una retención óptima del agua, es necesaria la instalación de la junta y / o el calafateo apropiado de este gabinete. Siga todos los pasos según las instrucciones del fabricante del sellador.

AVIS

Pour une rétention d'eau optimale, il faut avoir une installation de joint et / ou un calfeutrage correct de cette enceinte. Suivez toutes les étapes conformément aux instructions du fabricant du scellant.

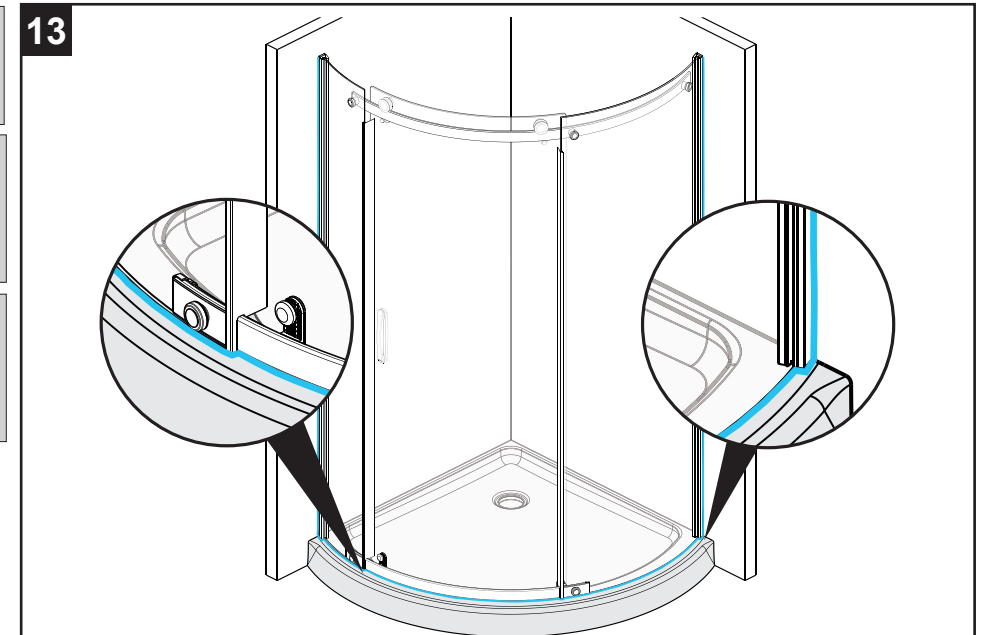

Apply sealant to the outside bottom track, glass panels, and wall jambs as shown.

Aplique sellador a la rampa inferior exterior, los paneles de vidrio y las jambas de la pared como se muestra.

Appliquez du mastic sur le rail inférieur extérieur, les panneaux de verre et les montants muraux comme illustré.

CARE AND CLEANING

For regular cleaning use ONLY mild detergents or warm, soapy water. Use ONLY non-abrasive cloth or sponge. Always rinse surfaces after cleaning.

Before cleaning this product with cleaning products, test a small, inconspicuous area.

Manufacturer does not recommend the use of cleaning products that contain any of the following chemicals. Use of products containing these chemicals can cause the products to crack or discolor and will void the warranty.

- Naphtha
- Amyl Acetate
- Hydrogen Peroxide Solution (common household peroxide)
- Toulene
- Ethyl Acetate
- Lye (common in drain cleaner)
- Acetone

CUIDADO Y LIMPIEZA

Para la limpieza habitual use SÓLO detergentes suaves o agua tibia jabonosa. Use SÓLO telas o esponjas no abrasivas. Siempre enjuague las superficies tras limpiarlas.

Antes de limpiar este producto con productos de limpieza, pruebe en un área pequeña y que pase desapercibida.

El fabricante no recomienda el uso de productos de limpieza que contengan alguno de los siguientes químicos. El uso de productos que contengan estos químicos puede generar grietas o decoloramiento y dejará sin efecto la garantía.

- Nafta
- Acetato de amilo
- Solución de peróxido de hidrógeno (agua oxigenada de uso doméstico)
- Tolueno
- Acetato de etilo
- Lye (comun en el limpiador de drenaje)
- Acetona

ENTRETIEN ET NETTOYAGE

Pour le nettoyage régulier, utilisez SEULEMENT des détergents doux ou de l'eau chaude savonneuse. Utilisez SEULEMENT un chiffon doux ou une éponge. Rincez toujours les surfaces après le nettoyage.

Avant de nettoyer ce produit à l'aide de produits de nettoyage, faites un test sur une petite surface cachée.

Le fabricant déconseille l'utilisation des nettoyeurs qui renferment un agent chimique énuméré ci-dessous. La garantie ne s'appliquera pas en cas de fissuration du produit ou d'altération de sa couleur à la suite de l'utilisation de nettoyeurs contenant ces agents chimiques.

- Naphta
- Acétate d'amyle
- Peroxyde d'hydrogène (peroxyde domestique courant)
- Toluène
- Acétate d'éthyle
- Hydroxyde de sodium (courant dans les déboucheurs de tuyaux d'écoulement)
- Acétone

Limited Warranty on Bathing Products

This bathing product is warranted to the original consumer purchaser or commercial user, as applicable, to be free from defects in material and workmanship for the applicable period specified below:

Delta® Tubs, Shower Bases, and Walls: Ten (10) years from the date that the product is received by the original consumer purchaser or their authorized representative (installation contractor, etc.) or, for commercial users, one (1) year from the date that the product is received by the original commercial purchaser or their authorized representative (installation contractor, etc.).

Delta® Glass and Frameless Shower Enclosures and Shower Doors: Five (5) years from the date that the product is received by the original consumer purchaser or their authorized representative (installation contractor, etc.) or, for commercial users, one (1) year from the date that the product is received by the original commercial purchaser or their authorized representative (installation contractor, etc.).

Peerless® Tubs, Shower Bases, Shower Enclosures, and Walls: Three (3) years from the date that the product is received by the original consumer purchaser or their authorized representative (installation contractor, etc.) or, for commercial users, one (1) year from the date that the product is received by the original commercial purchaser or their authorized representative (installation contractor, etc.).

All Other Tubs, Shower Bases, Shower Enclosures, and Walls: One (1) year from the date that the product is received by the original purchaser or their authorized representative (installation contractor, etc.).

What We Will Do: Delta Faucet Company will repair or replace, free of charge, during the applicable warranty period (as described above), any part that proves defective in material and/or workmanship under normal installation, use and service. If repair or replacement is not practical, Delta Faucet Company may elect to refund the purchase price (the return of the product may be required at Delta Faucet Company's option). **These are your exclusive remedies.**

What Is Not Covered: Any labor charges incurred by the purchaser to repair, replace, install or remove this product are not covered by this warranty. Delta Faucet Company shall not be liable for any damage to the product resulting from reasonable wear and tear, outdoor use, misuse (including use of the product for an unintended application), abuse, neglect or improper or incorrectly performed installation, maintenance or repair, including failure to follow the applicable care and cleaning instructions. Delta Faucet Company recommends using a professional plumber for all installation and repair. We also recommend that you use only genuine Delta®/Peerless® replacement parts.

What You Must Do To Obtain Warranty Service or Replacement Parts: A warranty claim may be made and replacement parts may be obtained by calling 1-800-355-2721 or by contacting us by mail or online as follows (please include your model number, date of purchase and documentation of the date of receipt of the product by the original purchaser or their authorized representative (installation contractor, etc.):

In the United States and Mexico:	In Canada:
Delta Faucet Company	Masco Canada Limited, Plumbing Group
55 E. 11th Street	Technical Service Centre
Carmel, IN 46280	350 South Edgeware Road
Attention: Warranty Service	St. Thomas, Ontario, Canada N5P 4L1
https://www.deltafaucet.com/service-parts/contact-us	https://www.deltafaucet.com/service-parts/contact-us

Proof of purchase (original sales receipt showing purchase date) and documentation of the date of receipt of the product by the original purchaser or their authorized representative (installation contractor, etc.) must be made available to Delta Faucet Company for all warranty claims unless the purchaser has registered the product with Delta Faucet Company. This warranty applies only to bathing products that are installed in the United States of America, Canada and Mexico.

DO NOT USE CERTAIN CLEANING PRODUCTS: Cleaning products containing the following chemicals can cause this bathing product to crack or discolor and use of cleaning products containing these chemicals will void this warranty:

- Naphtha
- Amyl Acetate
- Hydrogen Peroxide Solution (common hydrogen peroxide)
- Toluene
- Ethyl Acetate
- Lye (common in drain cleaners)
- Acetone

Limitation on Duration of Implied Warranties: Please note that some states/provinces (including Quebec) do not allow limitations on how long an implied warranty lasts, so the below limitations may not apply to you. TO THE MAXIMUM EXTENT PERMITTED BY APPLICABLE LAW, ANY IMPLIED WARRANTY, INCLUDING THE IMPLIED WARRANTIES OF MERCHANTABILITY AND OF FITNESS FOR A PARTICULAR PURPOSE, IS LIMITED TO THE STATUTORY PERIOD OR THE DURATION OF THIS WARRANTY, WHICHEVER IS SHORTER.

Limitation of Special, Incidental or Consequential Damages: Please note that some states/provinces (including Quebec) do not allow the exclusion or limitation of special, incidental or consequential damages, so the below limitations and exclusions may not apply to you. TO THE MAXIMUM EXTENT PERMITTED BY APPLICABLE LAW, THIS WARRANTY DOES NOT COVER, AND DELTA FAUCET COMPANY SHALL NOT BE LIABLE FOR ANY SPECIAL, INCIDENTAL OR CONSEQUENTIAL DAMAGES (INCLUDING LABOR CHARGES TO REPAIR, REPLACE, INSTALL OR REMOVE THIS PRODUCT), WHETHER ARISING OUT OF BREACH OF ANY EXPRESS OR IMPLIED WARRANTY, BREACH OF CONTRACT, TORT, OR OTHERWISE. DELTA FAUCET COMPANY SHALL NOT BE LIABLE FOR ANY DAMAGE TO THE PRODUCT RESULTING FROM REASONABLE WEAR AND TEAR, OUTDOOR USE, MISUSE (INCLUDING USE OF THE PRODUCT FOR AN UNINTENDED APPLICATION), ABUSE, NEGLIGENCE OR IMPROPER OR INCORRECTLY PERFORMED INSTALLATION, MAINTENANCE OR REPAIR, INCLUDING FAILURE TO FOLLOW THE APPLICABLE INSTALLATION, CARE AND CLEANING INSTRUCTIONS. Notice to residents of the State of New Jersey: The provisions of this document, including its limitations, are intended to apply to the fullest extent permitted by the laws of the State of New Jersey.

Additional Rights: This warranty gives you specific legal rights, and you may also have other rights which vary from state/province to state/province. This is Delta Faucet Company's exclusive written warranty and the warranty is not transferable.

If you have any questions or concerns regarding technical support, installation or our warranty, please contact us as provided above or visit our website at www.deltabathing.com/bathroom/bathing.

© 2023 Masco Corporation of Indiana

Garantía Limitada en Productos de Baño

Se garantiza al comprador consumidor original o al usuario comercial, según corresponda, que este producto de baño está libre de defectos de material y mano de obra durante el período correspondiente que se especifica a continuación:

Bañeras, bases para regaderas y paredes Delta®: Diez (10) años a partir de la fecha en que el comprador consumidor original o su representante autorizado (contratista de instalación, etc.) recibió el producto o, para usuarios comerciales, un (1) año a partir de la fecha en que el comprador comercial original o su representante autorizado (contratista de instalación, etc.) recibió el producto.

Recinto para las regaderas y puertas de regadera sin marco y de vidrio Delta®: Cinco (5) años a partir de la fecha en que el comprador consumidor original recibió el producto o su representante autorizado (contratista de instalación, etc.) o, para usuarios comerciales, un (1) año a partir de la fecha en que el comprador comercial original o su representante autorizado (contratista de instalación, etc.) recibió el producto.

Bañeras, bases de regadera, recintos y paredes de regaderas Peerless®: Tres (3) años a partir de la fecha en que el comprador consumidor original recibió el producto o su representante autorizado (contratista de instalación, etc.) o, para usuarios comerciales, un (1) año a partir de la fecha en que el comprador comercial original o su representante autorizado (contratista de instalación, etc.) recibió el producto.

Todas las demás bañeras, bases de regadera, recintos de regadera y paredes: Un (1) año a partir de la fecha en que el comprador original o su representante autorizado (contratista de instalación, etc.) recibió el producto.

Lo que haremos: Delta Faucet Company reparará o reemplazará, sin cargo, durante el período de garantía aplicable (como se describe anteriormente), cualquier pieza que resulte defectuosa en material y/o mano de obra bajo instalación, uso y servicio normales. Si la reparación o el reemplazo no es práctico, Delta Faucet Company puede optar por reembolsar el precio de compra (es posible que se requiera la devolución del producto, a opción de Delta Faucet Company). **Estos son tus remedios exclusivos.**

Lo que no está cubierto:

Cualquier cargo de mano de obra incurrido por el comprador para reparar, reemplazar, instalar o quitar este producto no está cubierto por esta garantía. Delta Faucet Company no será responsable de ningún daño al producto resultante del desgaste razonable, uso en exteriores, mal uso (incluido el uso del producto para una aplicación no deseada), abuso, negligencia o instalación, mantenimiento o reparación inadecuados o realizados incorrectamente, incluido el incumplimiento de las instrucciones de cuidado y limpieza correspondientes. Delta Faucet Company recomienda utilizar a un plomero profesional para todas las instalaciones y reparaciones. También recomendamos que utilice únicamente piezas de repuesto originales Delta®/Peerless®.

Qué debe hacer para obtener servicio de garantía o piezas de repuesto: Se puede realizar un reclamo de garantía y obtener piezas de repuesto llamando al 1 800 355 2721 o comunicándose con nosotros por correo o en línea de la siguiente manera (por favor incluya su número de modelo, fecha de compra y documentación con la fecha cuando el comprador original o su representante autorizado (contratista de instalación, etc.) recibió el producto.

En los Estados Unidos y México:

Delta Faucet Company
55 E. 111th Street
Carmel, IN 46280
Attention: Warranty Service
<https://www.deltafaucet.com/service-parts/contact-us>

En Canadá:

Masco Canada Limited, Plumbing Group
Technical Service Centre
350 South Edgeware Road
St. Thomas, Ontario, Canada N5P 4L1
<https://www.deltafaucet.com/service-parts/contact-us>

El comprobante de compra (recibo de compra original que muestre la fecha de compra) y la documentación con la fecha cuando el comprador original o su representante autorizado (contratista de instalación, etc.) recibió el producto deben estar disponibles para Delta Faucet Company para todos los reclamos de garantía, a menos que el comprador haya registrado el producto con Delta Faucet Company. Esta garantía aplica únicamente a productos de baño que estén instalados en los Estados Unidos de América, Canadá y México.

NO UTILICE CIERTOS PRODUCTOS DE LIMPIEZA: Los productos de limpieza que contienen los siguientes químicos pueden hacer que este producto de baño se agriete o decolore y el uso de productos de limpieza que contengan estos químicos anulará esta garantía:

- Nafta
- Acetato de amilo
- Solución de peróxido de hidrógeno (peróxido de hidrógeno común)
- Tolueno
- Acetato de etilo
- Lejía (común en limpiadores de desagües)
- Acetona

Limitación de la duración de las garantías implícitas: Tenga en cuenta que algunos estados/provincias (incluido Quebec) no permiten limitaciones sobre la duración de una garantía implícita, por lo que es posible que las siguientes limitaciones no se apliquen a usted. EN LA MEDIDA MÁXIMA PERMITIDA POR LA LEY APLICABLE, CUALQUIER GARANTÍA IMPLÍCITA, INCLUYENDO LAS GARANTÍAS IMPLÍCITAS DE COMERCIABILIDAD Y DE IDONEIDAD PARA UN PROPÓSITO PARTICULAR, SE LIMITA AL PERÍODO LEGAL O A LA DURACIÓN DE ESTA GARANTÍA, EL QUE SEA MÁS CORTO.

Limitación de daños especiales, incidentales o consecuentes: Tenga en cuenta que algunos estados/provincias (incluido Quebec) no permiten la exclusión o limitación de daños especiales, incidentales o consecuentes, por lo que es posible que las siguientes limitaciones y exclusiones no se apliquen a usted. EN LA MEDIDA MÁXIMA PERMITIDA POR LA LEY APLICABLE, ESTA GARANTÍA NO CUBRE, Y DELTA FAUCET COMPANY NO SERÁ RESPONSABLE DE NINGÚN DAÑO ESPECIAL, INCIDENTAL O CONSECUENTE (INCLUYENDO CARGOS DE MANO DE OBRA PARA REPARAR, REEMPLAZAR, INSTALAR O QUITAR ESTE PRODUCTO), YA SEA QUE SURJAN DE INCUMPLIMIENTO DE CUALQUIER GARANTÍA EXPRESA O IMPLÍCITA, INCUMPLIMIENTO DE CONTRATO, AGRAVIO O DE OTRA MANERA. DELTA FAUCET COMPANY NO SERÁ RESPONSABLE DE NINGÚN DAÑO AL PRODUCTO QUE RESULTE DEL DESGASTE RAZONABLE, USO EN EXTERIORES, MAL USO (INCLUYENDO EL USO DEL PRODUCTO PARA UNA APLICACIÓN NO DESEADA), ABUSO, NEGLIGENCIA O INSTALACIÓN, MANTENIMIENTO O REPARACIÓN INCORRECTAMENTE REALIZADOS. INCLUYENDO EL INCUMPLIMIENTO DE LAS INSTRUCCIONES CORRESPONDIENTES DE INSTALACIÓN, CUIDADO Y LIMPIEZA. Aviso a los residentes del Estado de Nueva Jersey: Las disposiciones de este documento, incluidas sus limitaciones, están destinadas a aplicarse en la máxima medida permitida por las leyes del Estado de Nueva Jersey.

Derechos adicionales: Esta garantía le otorga derechos legales específicos y es posible que también tenga otros derechos que varían de un estado/provincia a otro. Esta es la garantía escrita exclusiva de Delta Faucet Company y la garantía no es transferible.

Si tiene alguna pregunta o inquietud sobre el soporte técnico, la instalación o nuestra garantía, comuníquese con nosotros como se indicó anteriormente o visite nuestro sitio web en www.deltabathing.com/bath-room/bathing.

GARANTIE LIMITÉE SUR LES PRODUITS DE SALLE DE BAIN

Ce produit de salle de bain est protégé contre les défauts du matériau et les vices de fabrication par une garantie qui est consentie au premier acheteur au détail ou à l'utilisateur commercial, selon le cas, et dont la durée est indiquée ci-dessous.

Baignoires, bases de douche et murs de douche Delta®: Dix (10) ans à compter de la date de réception du produit par le premier acheteur au détail ou son représentant autorisé (installateur, etc.). Dans le cas des utilisateurs commerciaux, un (1) an à compter de la date de réception du produit par le premier acheteur commercial ou son représentant autorisé (installateur, etc.).

Enceintes de douche et portes de douche en verre sans cadre Delta®: Cinq (5) ans à compter de la date de réception du produit par le premier acheteur au détail ou son représentant autorisé (installateur, etc.). Dans le cas des utilisateurs commerciaux, un (1) an à compter de la date de réception du produit par le premier acheteur commercial ou son représentant autorisé (installateur, etc.).

Baignoires, bases de douche, enceintes de douche et murs de douche Peerless®: Trois (3) ans à compter de la date de réception du produit par le premier acheteur au détail ou son représentant autorisé (installateur, etc.). Dans le cas des utilisateurs commerciaux, un (1) an à compter de la date de réception du produit par le premier acheteur commercial ou son représentant autorisé (installateur, etc.).

Tous les autres baignoires, bases de douche, enceintes de douche et murs de douche: Un (1) an à compter de la date de réception du produit par le premier acheteur ou son représentant autorisé (installateur, etc.).

Ce que nous ferons: Delta Faucet Company réparera ou remplacera gratuitement, pendant la période de garantie applicable (décrite ci-dessus), toute pièce ou tout composant qui présentera une défectuosité de matériau et/ou un vice de fabrication pour autant que le produit ait été installé, utilisé et entretenu normalement. S'il n'est pas utile de réparer ou de remplacer le produit, Delta Faucet Company pourra rembourser le prix d'achat (et exiger que le produit soit retourné). **Il s'agit de vos seuls recours.**

Ce qui n'est pas couvert: La présente garantie ne couvre pas les frais de main-d'œuvre encourus par l'acheteur pour la réparation, le remplacement, l'installation ou la dépose du produit. Delta Faucet Company se dégage de toute responsabilité à l'égard de toute détérioration du produit résultant d'une usure raisonnable et des dommages causés par une utilisation à l'extérieur, un mauvais usage (y compris l'utilisation du produit à des fins autres que celles auxquelles il est destiné), un usage abusif, la négligence ou l'utilisation d'une méthode d'installation, de maintenance ou de réparation incorrecte ou inadéquate, y compris les dommages résultant du non-respect des instructions de nettoyage et d'entretien applicables. Delta Faucet Company vous recommande de confier tous les travaux d'installation et de réparation à un plombier professionnel. Nous vous recommandons également d'utiliser uniquement des pièces de rechange Delta® authentiques.

Ce que vous devez faire pour vous prévaloir de la garantie ou obtenir des pièces de rechange: Vous pouvez présenter une réclamation en vertu de la garantie et obtenir des pièces de rechange en appelant au 1-800-355-2721 ou en communiquant avec nous à l'une des adresses postales ou des adresses de courriel indiquées ci-dessous (veuillez fournir le numéro de modèle, la date d'achat et la documentation attestant la date de réception du produit par le premier acheteur ou son représentant autorisé (installateur, etc.)).

Aux États-Unis et au Mexique

Delta Faucet Company
55 E. 111th Street
Carmel, IN 46280
Attention: Warranty Service
www.deltafaucet.com/service-parts/contact-us

Au Canada:

Masco Canada Limited, Groupe plomberie
Centre de services techniques
350, chemin South Edgeware
St. Thomas (Ontario) Canada N5P 4L1
www.deltafaucet.com/service-parts/contact-us

La preuve d'achat (original du reçu montrant la date d'achat) et la documentation attestant la date de réception du produit par le premier acheteur ou son représentant autorisé (installateur, etc.) doivent être présentées à Delta Faucet Company pour toutes les réclamations en vertu de la garantie, sauf si le produit a été enregistré par l'acheteur auprès de Delta Faucet Company. La présente garantie s'applique uniquement aux produits de salle de bain Delta® installés aux États-Unis d'Amérique, au Canada et au Mexique.

N'UTILISEZ PAS CERTAINS NETTOYANTS: Les nettoyeurs qui contiennent un ou plus d'un des produits énumérés ci-après peuvent faire fissurer le produit de bain ou en altérer la couleur. La garantie ne s'applique pas si un nettoyeur qui contient un ou plus d'un de ces produits chimiques a été utilisé.

- Naphta
- Acétate de pentyle
- Solution de peroxyde d'hydrogène (également appelée eau oxygénée)
- Toluène
- Acétate d'éthyle
- Hydroxyde de potassium (utilisé couramment dans les nettoyeurs pour renvoi d'eau)
- Acétone

Limitation de la durée des garanties implicites: Veuillez noter qu'il est interdit, dans certains États ou certaines provinces (y compris le Québec), de limiter la durée d'une garantie implicite. Par conséquent, les limitations mentionnées ci-dessous peuvent ne pas s'appliquer à vous. DANS TOUTE LA MESURE DE CE QUI EST PERMIS PAR LA LOI APPLICABLE, TOUTES LES GARANTIES IMPLICITES, Y COMPRIS LES GARANTIES IMPLICITES DE QUALITÉ MARCHANDE ET D'ADÉQUATION À UN USAGE PARTICULIER, SE LIMITENT À LA PÉRIODE FIXÉE PAR LA LOI OU À LA DURÉE DE LA PRÉSENTE GARANTIE, LA PLUS COURTE DES DEUX PÉRIODES S'APPLIQUANT.

Limitation des dommages particuliers, consécutifs ou indirects: Veuillez noter qu'il est interdit, dans certains États ou certaines provinces (y compris le Québec), d'exclure ou de limiter les dommages particuliers, consécutifs ou indirects. Par conséquent, les limitations et les exclusions mentionnées ci-dessous peuvent ne pas s'appliquer à vous. DANS TOUTE LA MESURE DE CE QUI EST PERMIS PAR LA LOI APPLICABLE, DELTA FAUCET COMPANY SE DÉGAGE DE TOUTE RESPONSABILITÉ À L'ÉGARD DES DOMMAGES PARTICULIERS, CONSÉCUTIFS ET INDIRECTS (Y COMPRIS LES FRAIS DE MAIN-D'ŒUVRE POUR LA RÉPARATION, LE REMPLACEMENT, L'INSTALLATION OU LA DÉPOSE DU PRODUIT), PEU IMPORTE QU'ILS DÉCOULENT D'UNE RUPTURE D'UNE GARANTIE IMPLICITE OU EXPLICITE, D'UNE RUPTURE DE CONTRAT, D'UN DÉLIT CIVIL OU D'UNE AUTRE CAUSE. DELTA FAUCET COMPANY SE DÉGAGE DE TOUTE RESPONSABILITÉ À L'ÉGARD DE TOUTE DÉTÉRIORATION DU PRODUIT RÉSULTANT D'UNE USURE RAISONNABLE ET DES DOMMAGES CAUSÉS PAR UNE UTILISATION À L'EXTÉRIEUR, UN MAUVAIS USAGE (Y COMPRIS L'UTILISATION DU PRODUIT À DES FINS AUTRES QUE CELLES AUXQUELLES IL EST DESTINÉ), UN USAGE ABUSIF, LA NÉGLIGENCE OU L'UTILISATION D'UNE MÉTHODE D'INSTALLATION, DE MAINTENANCE OU DE RÉPARATION INCORRECTE OU INADÉQUATE, Y COMPRIS LES DOMMAGES RÉSULTANT DU NON-RESPECT DES INSTRUCTIONS D'INSTALLATION, D'ENTRETIEN ET DE NETTOYAGE APPLICABLES, ET CES DOMMAGES NE SONT PAS COUVERTS PAR LA GARANTIE. Avis à l'intention des résidents de l'État du New Jersey : Les dispositions de la présente garantie, y compris ses limitations, s'appliquent dans toute la mesure permise par les lois de l'État du New Jersey.

Droits supplémentaires: La présente garantie vous procure des droits particuliers reconnus par la loi. Vous pouvez avoir d'autres droits qui varient selon l'État ou la province.

La présente garantie écrite est la seule garantie offerte par Delta Faucet Company et elle n'est pas transférable.

Si vous avez des questions ou des préoccupations concernant notre soutien technique, l'installation ou notre garantie, veuillez communiquer avec nous de la manière indiquée ci-dessus ou visiter notre site Web à <https://www.deltabathing.com/bathroom/bathing>.